

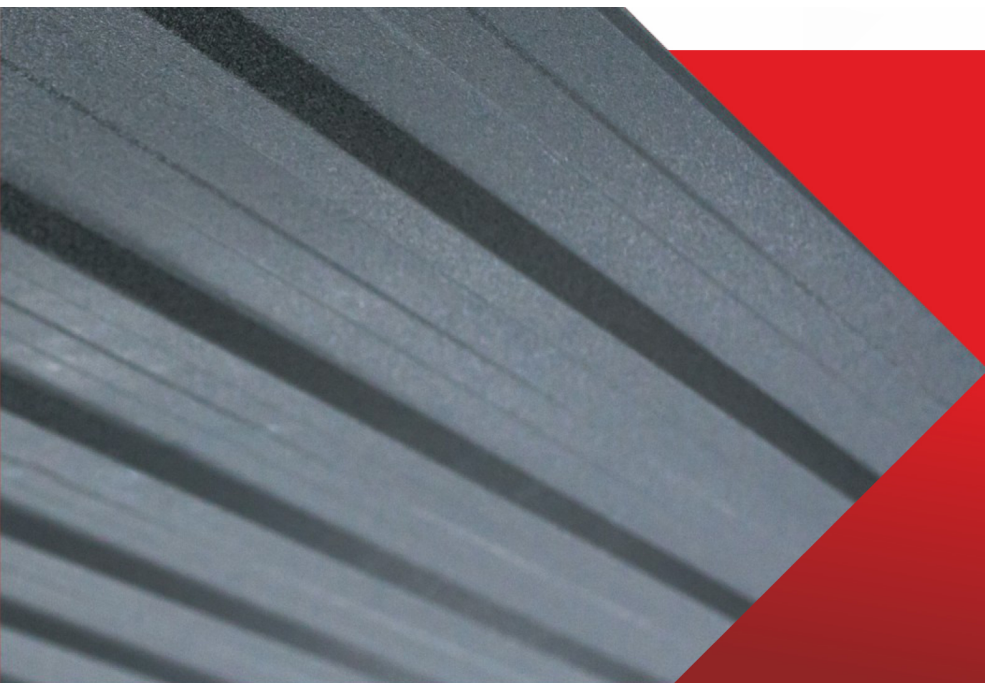

DACHPOL
DACHY ZE STALI

**INSTRUKCJA MONTAŻU
BLACHODACHÓWEK
I BLACH TRAPEZOWYCH**



TRANSPORT

Transport produktów Dachpol Sp. z o.o. powinien odbywać się na samochodach z zabudową dostosowaną do długości arkuszy. Arkusze na paletach powinny być zabezpieczone pasami, aby zapobiec ich przesuwaniu się.

Do rozładunku zaleca się stosowanie specjalnych pasów lub wózka widłowego o odpowiednim rozstawie wideł dostosowanych do zamówionych długości. Rozładunek należy wykonywać uważnie, unikając uszkodzenia powierzchni blachy oraz opakowania.

Szczególnie ostrożnie należy postępować przy ręcznym rozładunku. Należy unikać przesuwania arkuszy jeden po drugim. Arkusze należy unosić i przenosić w orientacji pionowej (rys. 1).

W zależności od długości blachy, podczas rozładunku lub przenoszenia arkuszy dobieramy odpowiednią ilość osób (1 osoba co 2 m), aby zapobiec załamaniom, naciąganiu oraz odkształceniu blachy. Arkusze chwytały w miejscach przetłoczeń, gdzie mają one największą sztywność.



Podczas pracy używaj rękawic ochronnych. Unikaj kontaktu z ostrymi krawędziami i narożnikami arkuszy.

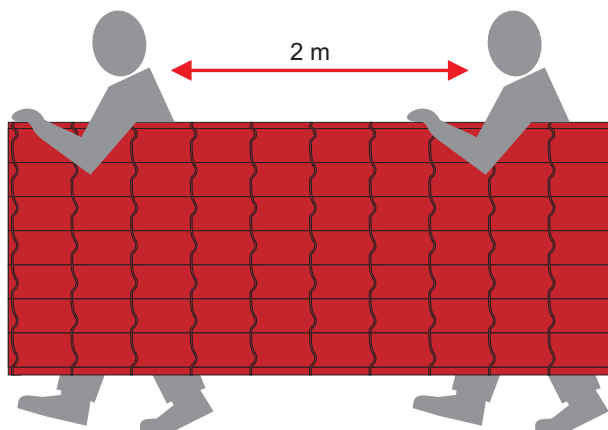

Rys. 1. Sposób przenoszenia arkuszy blachodachówki

PRZECHOWYWANIE

Przechowywanie blachy powinno odbywać się co najmniej 20 cm od podłoża, z dala od materiałów tworzących środowisko agresywne (nawozy, kwasy, itp.). Blachy powlekane w opakowaniach fabrycznych nie powinny być składowane dłużej niż 3 tygodnie od daty produkcji. Po tym czasie opakowanie należy rozciąć, a arkusze przełożyć przekładkami umożliwiającymi swobodną cyrkulację powietrza. W przypadku materiału zabezpieczonego folią ochronną należy ją bezwzględnie usunąć przed rozpoczęciem przechowywania.

Maksymalny czas magazynowania nie powinien być dłuższy niż 3 miesiące licząc od daty produkcji pod rygorem utraty gwarancji na produkty objęte gwarancją.



Blachodachówki oraz trapezy muszą zostać zamontowane na dachu w ciągu 3 miesięcy od daty zakupu pod rygorem utraty gwarancji. Dachpol Sp. z o.o. nie bierze odpowiedzialności za wystąpienie uszkodzeń powłoki na blachodachówkach przechowywanych niezgodnie z instrukcją.

SPRAWDZENIE POŁĄCZI

Przed przystąpieniem do pracy należy sprawdzić geometrię dachu (rys. 2). Połącze w kształcie prostokąta muszą mieć przekątne o równej długości. Jeżeli nie są one jednakowe oznacza to, że dach jest krzywy i należy go skorygować. Górne powierzchnie krokwi powinny leżeć w jednej płaszczyźnie. Krawędzie od których rozpoczyna się montaż muszą znajdować się w równej linii. Minimalny kąt spadku dachu na jakim zaleca się montaż blachodachówki wynosi 9 stopni (około 15%)

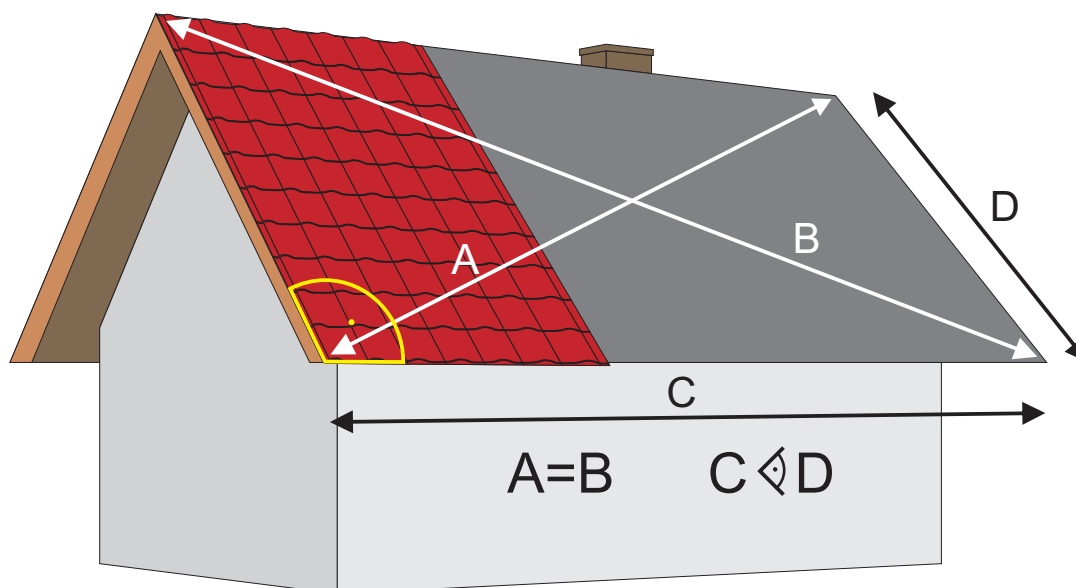

Rys. 2. Prawidłowa geometria połączenia dachu

MEMBRANA

W przypadku poddaszy zamieszkałych należy zastosować membranę paroprzepuszczalną. Membrana dachowa pełni funkcję izolacji przeciw wilgociowej dachu. Odprowadza wilgoć z warstwy ocieplenia na zewnątrz do orynnowania, nie doprowadzając do jej zawilgocenia. Membranę nakładamy poziomymi pasami pamiętając o 15 cm zakładzie lub zgodnie z oznaczeniami producenta. Membranę mocujemy do krokwi wstępnie zszywkami, a następnie kontrłatami, które mocujemy do krokwi gwoździami.

KONTRŁATY

Wbrew pozorom kontrłaty pełnią dość istotną funkcję w dachu, dzięki nim tworzy się przestrzeń, przez którą może swobodnie przepływać powietrze wentylujące pokrycie. Jednak, aby szczelina wentylacyjna działała poprawnie musi mieć sprawny wlot, i wylot, a przede wszystkim być drożna na całej swej długości. Kontrłaty mają przeważnie przekrój 25mm x 50mm, ale możemy zastosować kontrłaty o wyższej wysokości wtedy szczelina wentylacyjna jest wyższa i lepiej spełnia swoje zadanie.

ŁATY

Przy rozstawie krokwi do 1000 mm, występującym najczęściej w dachach starszego typu, możemy użyć łąt o przekroju 50 mm x 40 mm, jeżeli rozstaw krokwi jest większy niż 1000 mm przekrój łąty powinien wynieść 60 mm x 40 mm.

Rozstaw łąt zależy od długości modułu blachodachówki jaką zakupiliśmy. Moduł może wynosić 350 mm lub 400 mm. Pierwszą łątę montujemy zawsze przy dolnej krawędzi dachu, drugą w odległości 300mm w przypadku blachodachówki o module 350 mm, pozostałe łąty montujemy w odległościach równych długości modułu zakupionej blachodachówki. W przypadku modułu 400 mm drugą łątę montujemy w odległości 350 mm, pozostałe co 400 mm.

Pamiętajmy, że pierwsza łąta musi być wyższa od pozostałych o około 15 do 20mm, gdyż podparta w tym miejscu blachodachówka posiada wyższe przetłoczenie. W celu podwyższenia pierwszej łąty możemy zastosować klocek dystansowy (rys. 3).

Przy blachach trapezowych stosujemy rozstaw łąt co 400 mm.



Do impregnacji drewna pod blachodachówką i trapezy należy stosować preparaty nie zawierające związków soli ponieważ mogą one powodować korozję blachy.

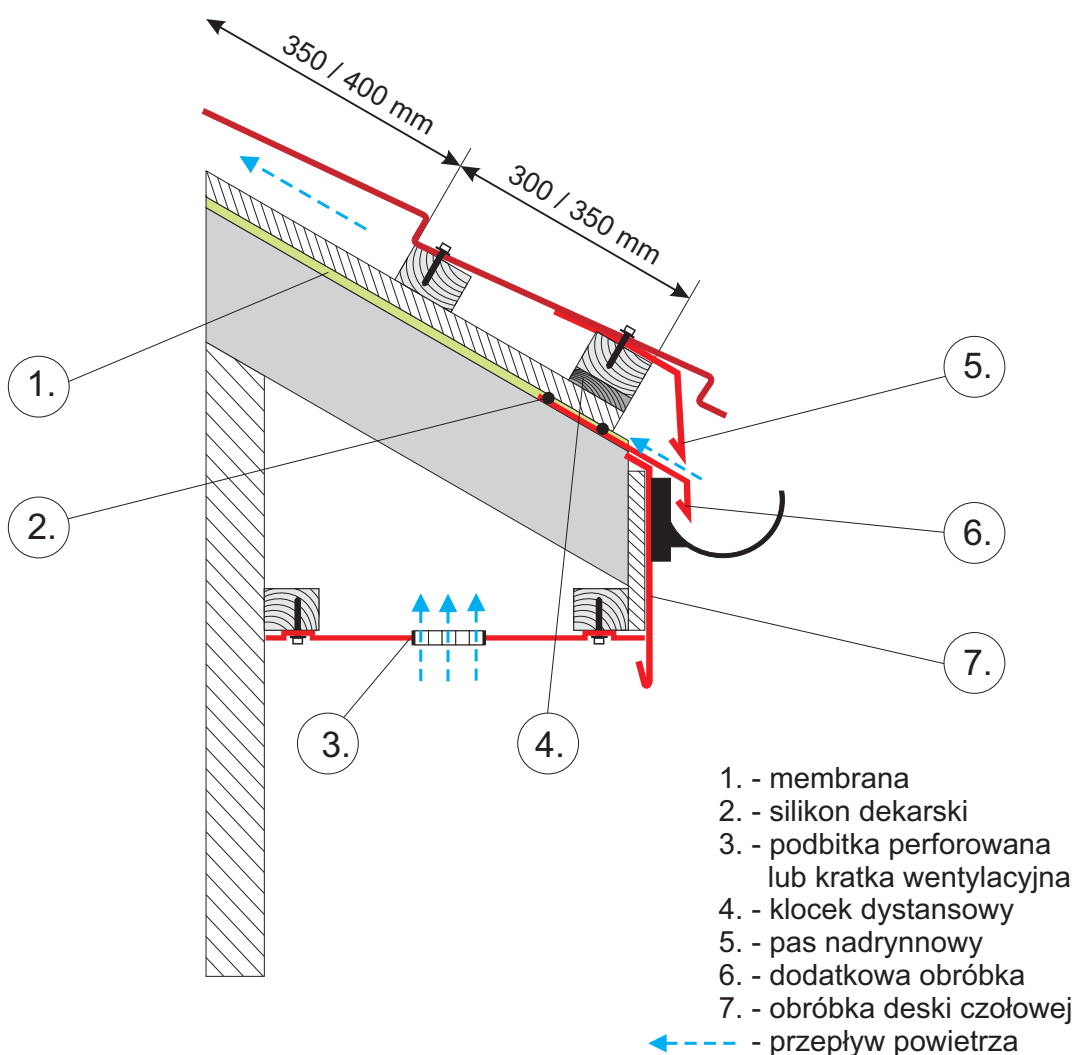

Rys. 3. Przykładowe rozwiązanie linii okapu

MONTAŻ ARKUSZY

Blachodachówki układamy na konstrukcji z łat i kontrłat. Kierunek poziomy montażu arkuszy może być dowolny, jednak gdy rowek kapilarny jest po lewej stronie praktyczniej jest prowadzić montaż od strony lewej do prawej. (rys. 4)

Rozpoczynamy od lewego dolnego arkusza, mocując najpierw "na sucho" tak by sprawdzić kąt i prowadzenie względem okapu i kalenicy. Podkładamy kolejny arkusz pod spód i mocujemy go wstępnie. Sprawdzamy jeszcze raz ustawienia względem okapu i kalenicy. Następuje połączenie na zakładzie wzdłużnym i przetłoczeniach imitujących kształt dachówki. Zaletą takiego montażu jest zatraskiwanie się kolejnych arkuszy co sprawia, że arkusze nie osuwają się w dół. Po wstępnym zamocowaniu następnego arkusza można przystąpić do zamocowania arkusza poprzedniego.

Wybór sposobu montażu uzależniony jest w głównej mierze od samej więźby oraz przyzwyczajzeń montażysty i jego doświadczenia. Dolna krawędź blachodachówki powinna sięgać 1/3 szerokości rynny. Jeżeli stosujemy pas nadrynnowy musimy pamiętać o tym by zamontować go w sposób umożliwiający odprowadzanie skroplin z membrany do rynny. Montaż winien zostać przeprowadzony tak, aby jak najmniej chodzić po zamocowanych już arkuszach. Gdy zachodzi taka konieczność należy stawiać stopy w dnie fali, uważając czy w podeszwach nie ma pozostałości po cięciu i obróbce blachy, które mogłyby uszkodzić powłokę.

Po zakończeniu montażu należy oczyścić połąć z wszelkich opiłków, gwoździ i innych elementów, których pozostawienie skutkuje powstaniem w takich miejscach ognisk korozji.



Do cięcia blach stosujemy nożyce elektryczne wibracyjne, skokowe lub nożyce ręczne. Zabrania się używania narzędzi powodujących uszkodzenie powłoki lakierniczej i cynkowej na skutek wydzielania się temperatury, tj. szlifierek kątowych.

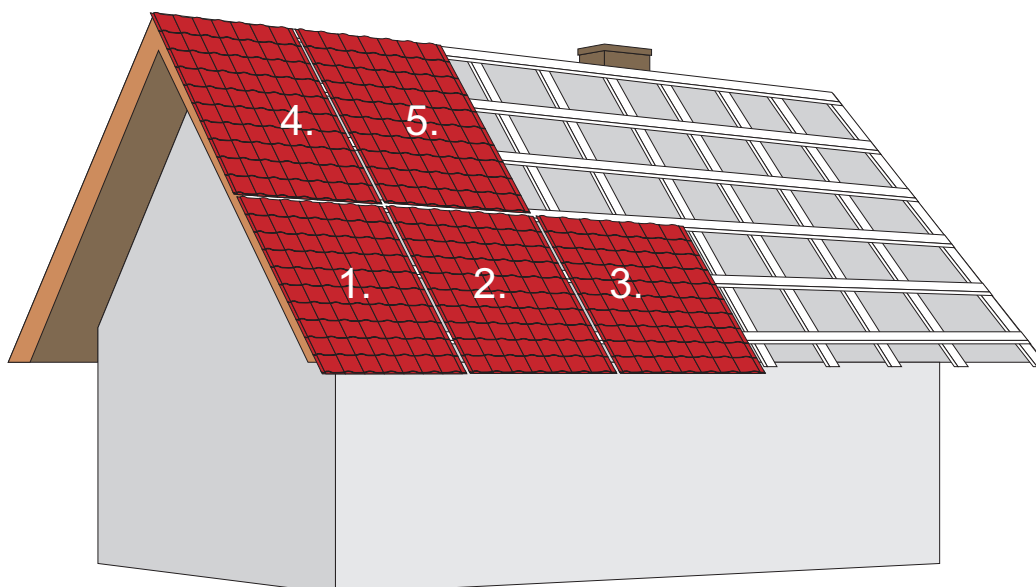

Rys. 4. Kolejność montażu arkuszy blachodachówki

ROZMIESZCZENIE WKRĘTÓW

Do mocowania blach służą wkręty samowierzące o wymiarach 4,8×35 mm z uszczelką z gumy EPDM, która jest odporna na zmiany temperatury i promieniowanie słoneczne oraz zapewnia szczelność mocowania. Arkusze blach pomiędzy sobą łączy się wkrętami samowierzącymi o wymiarach 4,8×20 mm (zszywkami). Wkręty należy wkręcać wkrętarką wyposażoną w płynną regulację mocy w najniższym miejscu fali dachówki.

Szacunkowe zużycie wkrętów wynosi 6-8 szt./m² połączeń i uzależnione jest od kształtu dachu oraz ilości obróbek blacharskich.

KONSERWACJA

W przypadku uszkodzeń powłoki powstałych podczas transportu, montażu i obróbki należy je zabezpieczyć lakierem zaprawkowym w miejscach uszkodzenia, oczyszczając uprzednio powierzchnię z brudu i tłuszczu. Zaleca się coroczne przeglądy dachu w celu dokonania niezbędnych zabiegów konserwatorskich.



DACHPOL Sp. z o.o.
Zakład produkcyjny w Zamościu
ul. Kilińskiego 89
tel./fax 84 541 20 10

www.dachpol.eu